

GENOMA

Kugelscheibe / Kegelpfanne DIN 6319

- Form C + D Einsatzstahl
- einsatzgehärtet, EHT 0,2 bis 0,4 mm Härte (550 + 100) HV 10
- Form G Vergütungsstahlvergütet, Härte (350 + 80) HV 30
- Neigungswinkel bis 3°

Produktbild:



Zeichnung:

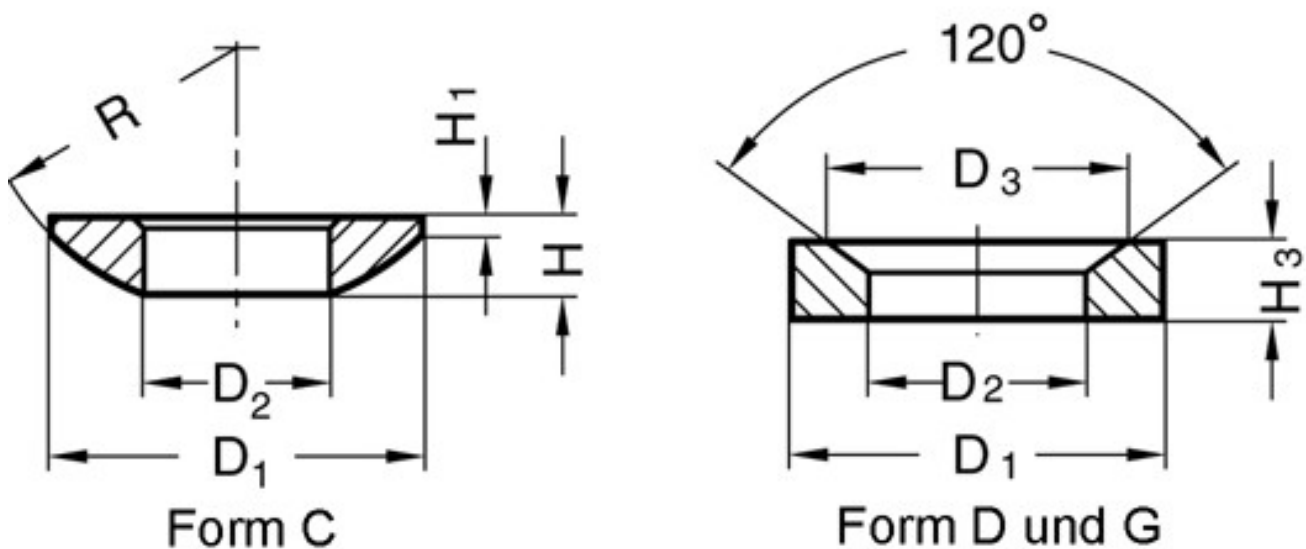

Produktoptionen:

D	D2	D1	D3	H	H1	H3	R	Form	Bestell-Nr.
M 6	6,4	12	-	2,3	0,7	-	9	C	401-501
M 8	8,4	17	-	3,2	0,6	-	12	C	401-502
M10	10,5	21	-	4	0,8	-	15	C	401-503
M12	13	24	-	4,6	1,1	-	17	C	401-504
M14	15	28	-	5	1,2	-	22	C	401-505
M16	17	30	-	5,3	1,3	-	22	C	401-506
M20	21	36	-	6,3	2	-	27	C	401-507

D	D2	D1	D3	H	H1	H3	R	Form	Bestell-Nr.
M24	25	44	-	8,2	2,4	-	32	C	401-508
M30	31	56	-	11,2	3,6	-	41	C	401-509
M36	37	68	-	14	4,6	-	50	C	401-510
M42	43	78	-	17	6,5	-	58	C	401-511
M48	50	92	-	21	8	-	67	C	401-512
M 6	7,1	12	11	-	-	2,8	-	D	401-601
M 8	9,6	17	14,5	-	-	3,5	-	D	401-602
M10	12	21	18,5	-	-	4,2	-	D	401-603
M12	14,2	24	20	-	-	5	-	D	401-604
M14	16,5	28	24,8	-	-	5,6	-	D	401-605
M16	19	30	26	-	-	6,2	-	D	401-606
M20	23,2	36	31	-	-	7,5	-5	D	401-607
M24	28	44	37	-	-	9,5	-	D	401-608
M30	35	56	49	-	-	12	-	D	401-609
M36	42	68	60	-	-	15	-	D	401-610
M42	49	78	70	-	-	18	-	D	401-611
M48	56	92	82	-	-	22	-	D	401-612
M 6	7,1	17	11	-	-	4	-	G	401-621
M 8	9,6	24	14,5	-	-	5	-	G	401-622
M10	12	30	18,5	-	-	5	-	G	401-623
M12	14,2	36	20	-	-	6	-	G	401-624
M14	16,5	40	24,8	-	-	6	-	G	401-625
M16	19	44	26	-	--	7	-	G	401-626
M20	23,2	50	31	-	-	8	-	G	401-627
M24	28	60	37	-	-	10	-	G	401-628
M30	35	68	49	-	-	12	-	G	401-629