

GENOMA

Handkurbel DIN 469

- Kurbelkörper:
- Gr. 63 Temperguss
- Gr. 80 - 315 Gusseisen
- Nabe bearbeitet mit Vierkant, Gussgrat sauber geschliffen, gestrahlt
- Abmessung Ballengriff siehe Serie 170
- Lieferung auch mit drehbarem Ballengriff möglich

Produktbild:



Zeichnung:

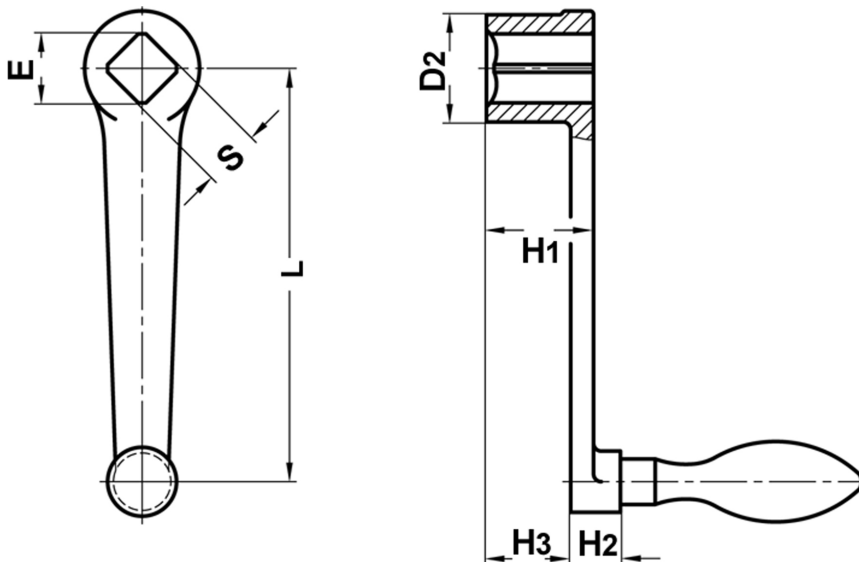

Produktoptionen:

L	S	E	D2	H1	H2	H3	Bestell-Nr.
63	10	13,1	20	20	11	15	162-201
80	10	13,1	24	24	13	18	162-202
100	12	16,1	28	28	13	21	162-203
125	14	18,1	34	34	14	26	162-204
160	17	22,2	38	38	14	29	162-205
200	19	25,2	44	44	21	34	162-206

L	S	E	D2	H1	H2	H3	Bestell-Nr.
250	22	28,2	48	48	21	36	162-207